



MECANIQUE ET ENGRENAGE MODERNES

Service administratif et comptable
15 av. Barthélemy Thimonnier - BP 25
69641-CALUIRE CEDEX - France
Tel : 00 33 (0)4 78 23 98 54
Fax : 00 33 (0)4 78 23 07 17

Siège social et usine
Z.I Le minaret
24450 - LA COQUILLE
Tel : 00 33 (0)5 53 52 85 48
Fax : 00 33 (0)5 53 52 05 84

Cobra REX 200 - 250

Modularité et puissance pour satisfaire tous vos besoins



Cette déligneuse à lames circulaires s'inscrit dans la gamme des produits COBRA et utilise la technologie du sciage en avalant, lames par dessus. Le châssis en acier de forte section est conçu pour recevoir différents modules en entrée et en sortie, et permet l'intégration d'un guide et d'un séparateur à couteaux. Elle dispose de 2 ensembles porte lames modulaires, permettant le montage de 2 à 6 lames mobiles indépendantes.

Modularité sur la machine

Module d'entrée canter



Guide intégré dans la machine au plus près des lames

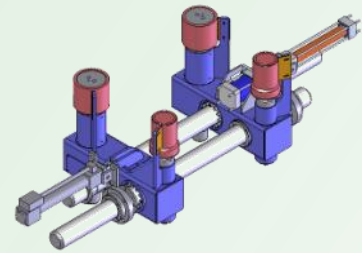
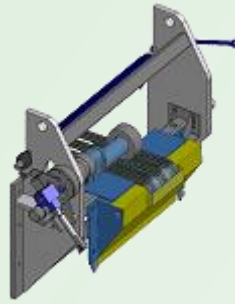

Module d'entrée avec un presseur supplémentaire, 1, 3 ou 5 chaînes double

Modularité en entrée



Table d'entrée manuelle à rouleaux libres avec retourneur de plateaux et centreurs

Table Pinstop pour préparation des débits en temps masqué



Table d'entrée optimisée, avec scanner d'analyse du profil des bois

Modularité en sortie



Séparateurs à tôles



Séparateurs à rouleaux

Capacité et puissance

◆ Capacité machine :	REX 200	REX 250
◆ Hauteur de sciage :	15 à 200 mm	15 à 250 mm
◆ Largeur de sciage	1000mm ou 850 avec guide intégré	
◆ Longueur bois mini :	1100 mm	1100 mm
◆ Diamètre des lames :	680 mm	780 mm
◆ Puissance broche :	55 à 160 kW	55 à 160 kW

Cotes d'encombrements de la Cobra Rex

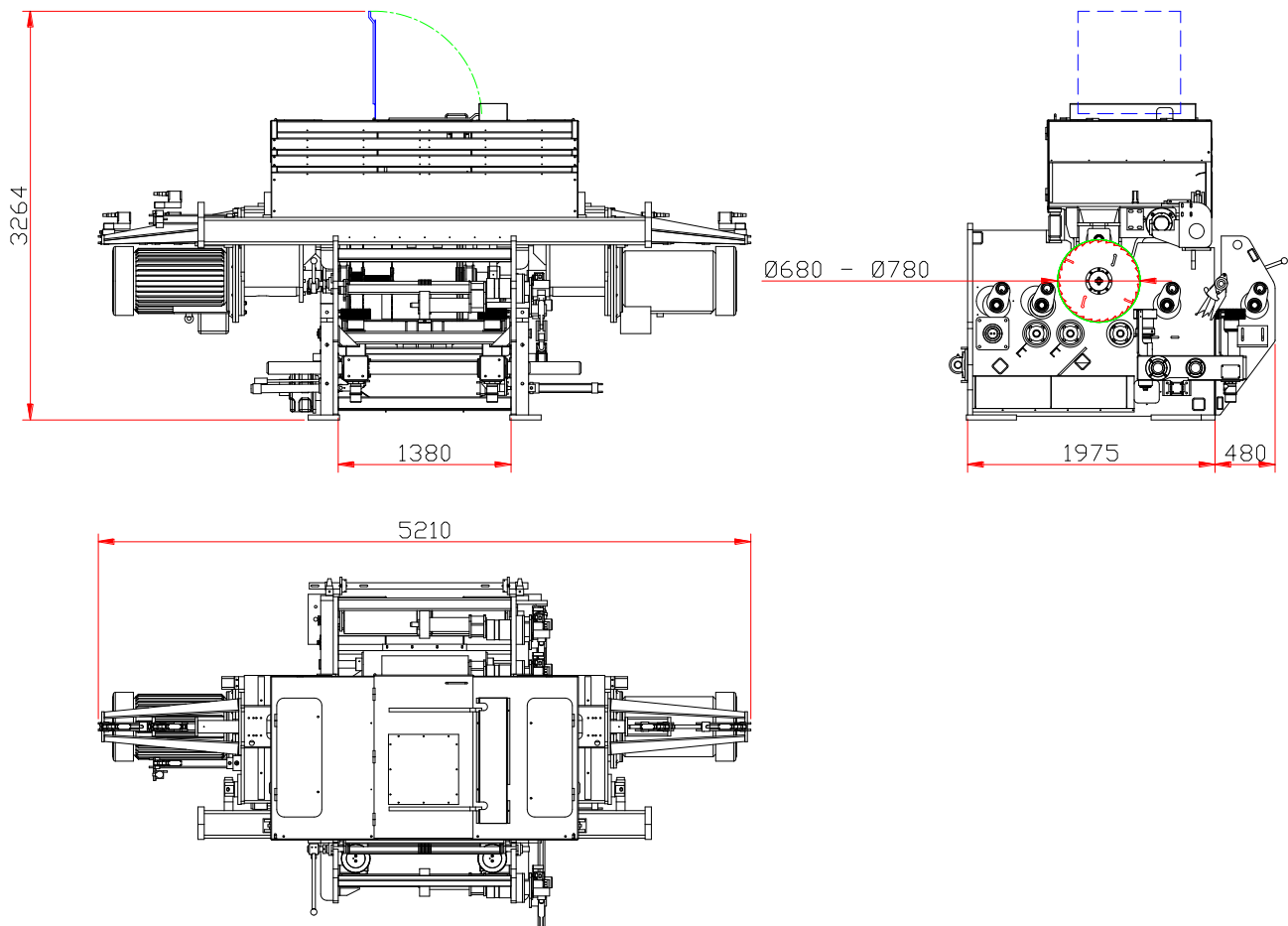

Exemple d'ensemble porte lames

Montage 6 lames mobiles :
 A = 17 à 515 mm
 B = 17 à 225 mm
 C = 17 à 95 mm

Montage 5 lames mobiles :
 A = 17 à 515 mm
 B = 17 à 225 mm
 C = 17 à 95 mm
 Manchon D = 200 mm

Montage 4 lames mobiles :
 A = 17 à 515 mm
 B = 17 à 225 mm
 Manchon D = 200 mm

Montage 2 lames mobiles :
 A = 15 à 515 mm
 Manchon E = 300 mm

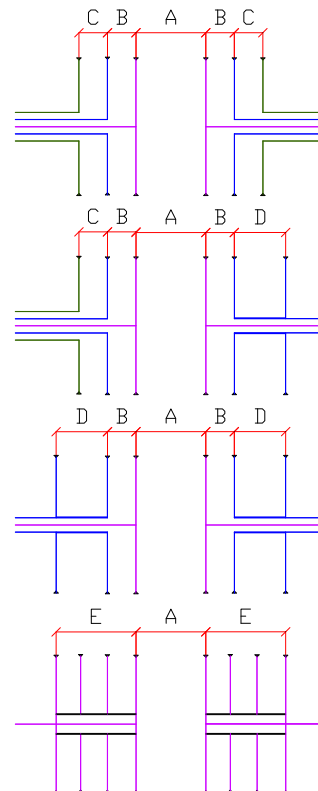

Note :

Le sciage peut être centré ou désaxé par rapport à l'axe de la machine de 100mm de chaque côté de l'axe.